



Le **TEL150** est un insert téléphonique pouvant s'adapter à n'importe quel type de console grâce à son synoptique multi fonction pour l'organisation de débats, conférences, jeux ou tout simplement prise de parole par l'auditeur. Le **TEL150** s'insère sur la voie Hybrid de la table de mixage (sortie "SEND" console COMPACT II, RP500...) et le retour (entrée "RETURN") de la table. Il permet :

- ⇒ D'envoyer le signal de la table vers le correspondant.
- ⇒ De mélanger les interventions du correspondant au signal de la table.
- ⇒ De faire l'inversion entre le combiné et l'insert.
- ⇒ D'envoyer des ordres vers le correspondant.
- ⇒ D'écouter uniquement le correspondant.
- ⇒ Câblage Télécom normalisé en connecteur RJ11 (sortie du combiné sur deux RJ11 au choix pour s'adapter aux deux standards en vigueur).

L'utilisation d'un filtre passe bande, sur le départ correspondant, permet de se conformer au gabarit des réseaux, tout en améliorant le taux de réjection.

TEL150 is a telephone hybrid designed to be adapted to any console as a result of its multi-function flowchart for organising debates, conferences, games or just speeches made by members of the audience.

TEL150 is inserted between the mixing desk Output channel ("SEND" Output channel COMPACTII console, RP500...) and the console return ("RETURN" Input channel); it allows:

- ⇒ *The console signal to be sent to the caller.*
- ⇒ *The caller's interventions to be mixed with the console signal.*
- ⇒ *The reversal of the hand set with the insert.*
- ⇒ *Talkbacks to be sent to the caller.*
- ⇒ *Just the caller to be heard.*
- ⇒ *Standard telecom wiring on RJ11 socket.*

The use of a band-pass filter on the caller's cue allows the compliance with the overall specifications of the network, whilst improving the S/N ratio.

UTILISATIONS / USES

- ⇒ Utilisation en insertion sur un départ stéréophonique pour les consoles de mixage ne disposant pas de voie spécifique "INSERT".
- ⇒ Utilisation en dérivation pour les consoles de mixage disposant d'une voie spécifique "INSERT" type COMPACT II, RP2000S ou RP500...
- ⇒ *It can be inserted in a stereo cue on mixing desks which do not have a specific INSERT channel.*
- ⇒ *It can be used as a by-pass on mixing desks which have a specific INSERT channel like COMPACT II, RP 2000S or RP500...*

SYNOPTIQUE / BLOCK DIAGRAM

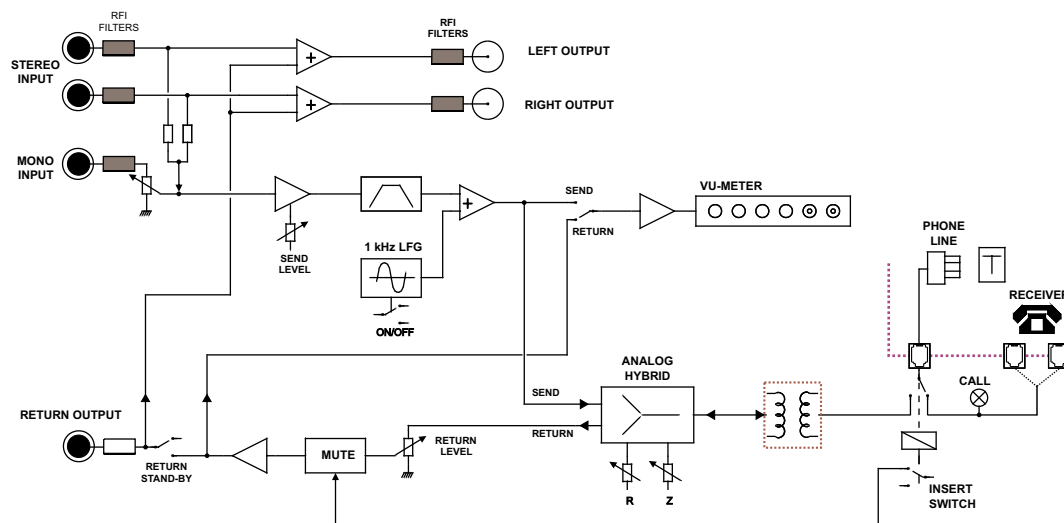

SPECIFICATIONS

IN	0 dBu Max level: +22 dBu
OUT	0 dBu Max level: +20 dBu
IN Telecom	-26 dBu to -10 dBu Max level: +23 dBu
P	230 Volts 50 / 60 Hz
P	5 W
P	483 x 44 x 100 mm
P	1U - 19"
P	2,4 Kg
P	3,5 Kg