



Le **PMI604S** est un mélangeur préamplificateur stéréophonique. Il possède :

- ⇒ Un réglage de correction de timbres graves / aigus par voie qui permet d'optimiser chaque source.
- ⇒ L'ajustage de la sensibilité de l'entrée symétrique micro et le peakmètre par voie qui permettent de s'adapter à tout type de microphone.
- ⇒ L'alimentation fantôme intégrée qui permet la connexion de microphones de type statique.
- ⇒ Le compresseur / autofader de la voie micro 1 sur les autres sources qui permet le passage d'annonces ou de messages prioritaires.
- ⇒ Un noise gate réglable par voie qui permet de s'affranchir des bruits ambiants. Cette dernière fonction est particulièrement intéressante en studio radio Broadcast et améliore considérablement le produit final (bruits de papier, de climatisation, chuchotements et prise de son exclusivement par le micro de l'intervenant en table ronde).
- ⇒ La configuration des voies en maître ou en esclave qui permet de configurer une priorité descendante de la voie 1 vers la voie 6.
- ⇒ Le limiteur sur la sortie principale qui garantira un fonctionnement optimum en fonction des différents utilisateurs.
- ⇒ Le très faible niveau de bruit sur les entrées micro qui destine le **PMI604S** aux applications critiques.

PMI604S is a stereophonic preamplifier mixer. It has the following characteristics :

- ⇒ *Bass/Treble can be adjust per input. It optimizes each source.*
- ⇒ *The balanced micro input and the peakmeter sensibility can be adjust per input, allowing to fit all types of microphone.*
- ⇒ *The integrated phantom power supply allows the connection of static microphones.*
- ⇒ *The compressor / autofader of the micro input 1 allows the flow of priority announcements or messages on other sources.*
- ⇒ *The adjustable noise gate allows to free from ambient noise.*
- ⇒ *The configuration of inputs in master or slave, allows to configurate a downward priority from input 1 to input 6.*
- ⇒ *The limiter on main output guarantes an optimum working in function with various users.*
- ⇒ *PMI604S is used for critical applications because of it's very low noise level on the micro inputs.*

UTILISATIONS / USES

- ⇒ Prémixage de microphones.
- ⇒ Mélangeur micro / ligne en sonorisation institutionnel de qualité.
- ⇒ Mélangeur universel en environnement audio visuel.
- ⇒ Mélangeur automatique pour conférence avec priorité.
- ⇒ Mélange de plusieurs micros pour le son d'un enregistrement vidéo.

SYNOPTIQUE / BLOCK DIAGRAM

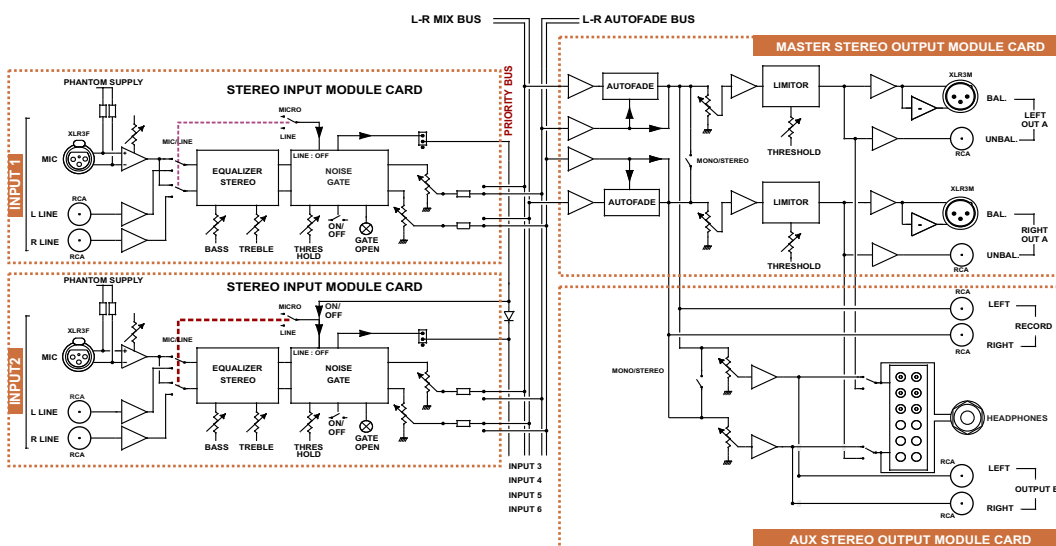

SPECIFICATIONS

- Mic** -59 dBu to -26 dBu
- Noise to the Input :** -126 dBA
- Line** -10 dBu to +18 dBu
- OUT** +4 dBu
Max level : +24 dBu
- Dist** < 0,01%
- B.P** 24 Hz to 20 KHz / -3 dB
- SNR** 101 dB(A) / 24 dBu out
- D_{aph}** 67 dB / 1 KHz
- 230 Volts
- P** 10 W
- 483 x 88 x 140 mm
- 2U - 19"
- 4 Kg
- 6 Kg