



Le **PMI304** est un boîtier très compact (gamme SLIMRACK) permettant la préamplification et le mixage de 3 entrées symétriques soit en niveau micro, soit en niveau ligne.

- ⇒ De part son alimentation fantôme 48 Volts, tous les types de microphones peuvent lui être raccordés.
- ⇒ Chaque microphone possède son réglage de sensibilité par potentiomètre multitour fente tournevis à travers le panneau avant.
- ⇒ Sortie symétrique niveau ligne sur XLR.
- ⇒ Peakmètre de type bargraph à leds sur la sortie générale.
- ⇒ Sortie directe symétrique niveau ligne de chaque microphone sur Sub-D.
- ⇒ Commutation alimentation fantôme en face avant.

PMI304 is a very compact unit (SLIMRACK range) allowing the pre amplification and the mixing of 3 balanced inputs either in micro level or in line level.

- ⇒ Thanks to its 48 volts phantom power supply, all microphones types can be linked with **PMI304**.
- ⇒ Each microphone owns its sensibility adjustment with a multiround screwdriver slot potentiometer throughout the front panel.
- ⇒ Line level balanced output on XLR.
- ⇒ Peakmeter on led bargraph.
- ⇒ Line level direct balanced output for each microphone on Sub-D.
- ⇒ Commutation of phantom power supply in front panel.

UTILISATIONS / USES

- ⇒ Prémixage de microphones ou de ligne.
- ⇒ Le **PMI304** permet de libérer des voies sur une table de mixage en regroupant 3 micros sur une seule entrée.
- ⇒ Amplification micro sans table de mixage.
- ⇒ Premixing of microphones or line.
- ⇒ **PMI304** affords to free inputs on a mixing desk, in gathering 3 micros on only one input.
- ⇒ Micro amplification without mixing desk.

SYNOPTIQUE / BLOCK DIAGRAM

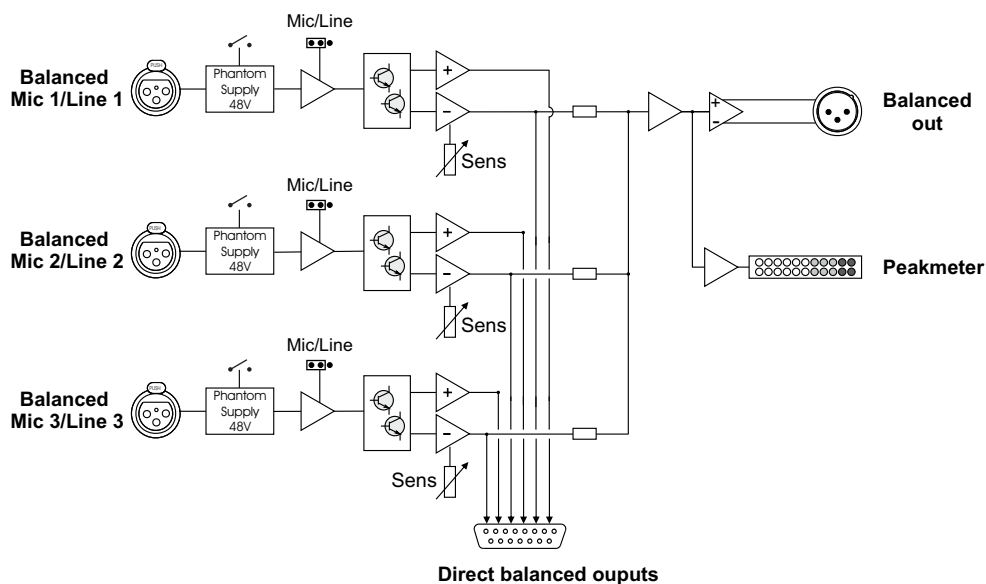

SPECIFICATIONS

- MIC** -58 dBu à -26 dBu
Max level : -5 dBu
- LINE** -24 dBu à +7 dBu
Max level : +27 dBu
- OUT** +6 dBu
Max level : +26 dBu
- Dist** < 0,03 %
- B.P** 12 Hz to 33 KHz / -1 dB
- Noise to the input :**
-129 dB (A)
Micro : 220 Ohms
- 230 Volts 50 / 60 Hz
- P** 6 W
- ↕ 220 x 44 x 150 mm
- Ⓜ 1,7 Kg
- Ⓜ 3,5 Kg
- SLIMRACK**

